

TEXIA
•1917•

POLÍTICA AMBIENTAL

Nuestro compromiso
con el medioambiente

ÍNDICE

NUESTRA HISTORIA

NUESTRA MISIÓN Y VISIÓN

NUESTROS VALORES

NUESTRA TECNOLOGÍA TEXTIL PROPIA,
ÚNICA Y SOSTENIBLE

NUESTRO COMPROMISO CON LA
UTILIZACIÓN DE MATERIALES
RENOVABLES

NUESTRA INNOVACIÓN

NUESTROS PROCESOS DE PRODUCCIÓN

NUESTRA GESTIÓN AMBIENTAL

NUESTRAS CERTIFICACIONES

NUESTROS COMPROMISOS

MENSAJE DE NUESTRO
CEO

NUESTRA HISTORIA

NUESTRA HISTORIA

Nacimos como una pequeña industria de acabados textiles en el barrio de Poble Nou de Barcelona en 1917. Tras más de 100 años de historia seguimos siendo una empresa textil, formada por 90 personas y con una tecnología propia que nos permite comercializar nuestros productos por todo el mundo.

Para nosotros la sostenibilidad es garantizar la viabilidad de la empresa teniendo en cuenta los límites biofísicos del planeta y las necesidades de las generaciones presentes y futuras.

Queremos contribuir al desarrollo sostenible de la industria alineados con las políticas ambientales de la UE, con la Agenda 2030 y con los Objetivos de Desarrollo Sostenible (ODS) promovidos por Naciones Unidas, poniendo especial énfasis en los ODS 8 y 12.



NUESTRA MISIÓN Y VISIÓN

MISIÓN

Somos una corporación familiar textil nacida en Barcelona en 1917. Gracias a la experiencia de nuestro equipo y a nuestra tradición creativa e innovadora, creamos y fabricamos productos propios que comercializamos por todo el mundo y hacemos acabados textiles para pequeñas y grandes empresas.

Con honestidad y transparencia, trabajamos para aportar valor y solidez al sector y a la sociedad garantizando la libertad laboral basada en la responsabilidad individual. Asumimos con ilusión la responsabilidad de contribuir a que el sector textil sea más sostenible ofreciendo un futuro a las próximas generaciones.

VISIÓN

Queremos garantizar el crecimiento sostenible de nuestra empresa familiar desarrollando de forma continua tecnologías y productos propios.

NUESTROS VALORES

CALIDAD

No concebimos innovación sin calidad. Cuidamos hasta el último detalle en todo el proceso de fabricación y comercialización, lo que nos permite crear productos líderes en diferentes sectores.

EXPERIENCIA

Nos avalan nuestros más de 100 años de trayectoria y un gran conocimiento del sector textil que nos permite acompañar a nuestros clientes y crecer con ellos. Les ofrecemos un servicio de alta calidad en nuestras áreas de especialización.

CREATIVIDAD E INNOVACIÓN

Más de un siglo innovando, perfeccionando y progresando para diferenciarnos del sector textil más tradicional. Nuestra vocación de mejora continua nos ha permitido superar las crisis del sector y competir con los países asiáticos. Y seguimos.

AGILIDAD

Nuestros conocimientos y capacidad tecnológica nos permiten adaptarnos con rapidez a las necesidades de nuestros clientes y a los cambios económicos y sociales. Podemos desarrollar nuevas aportaciones y productos o mejorar los existentes para generar más valor.

SOSTENIBILIDAD

Hacemos uso de los recursos naturales con respeto y eficiencia en un proceso de mejora constante. Reducimos en lo posible los impactos de nuestra actividad en el medioambiente y ofrecemos un retorno positivo a la sociedad.



NUESTRA TECNOLOGÍA TEXTIL
PROPIA, ÚNICA Y SOSTENIBLE

NUESTRA TECNOLOGÍA TEXTIL PROPIA, ÚNICA Y SOSTENIBLE

SEAMLESS TEX TECNOLOGÍA. PATENTADA.

Nuestra tecnología, basada en la ausencia de costuras, nos permite eliminar algunos pasos en el proceso de producción que nos hace ser más competitivos. Así **reducimos el consumo energético y de materias primas**. Aproximadamente, eliminamos un 30 % de materiales destinados a las costuras en base a productos comparables.

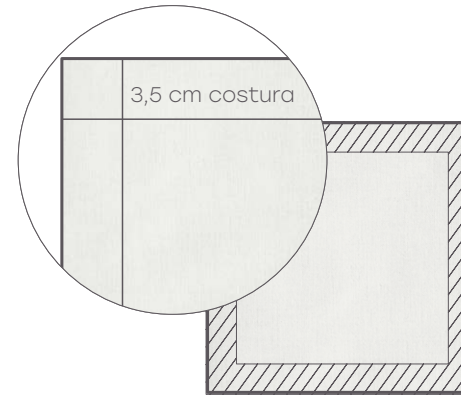

Textil con confección

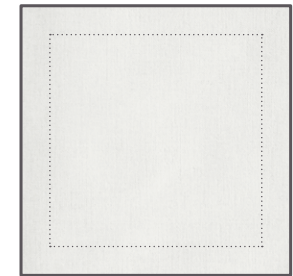

Textil con tecnología SEAMLESS

30 % Reducción en materia prima

NUESTRO COMPROMISO CON LA
UTILIZACIÓN DE MATERIALES RENOVABLES

NUESTRO COMPROMISO CON LA UTILIZACIÓN DE MATERIALES RENOVABLES

MATERIAS PRIMAS 100 % NATURALES

Apostamos por el uso de fibras naturales de calidad que se cultiven de manera responsable social y medioambientalmente. Todos nuestros productos están fabricados con fibras de origen vegetal, como el algodón o el lino.

Formamos parte del programa **Better Cotton Initiative (BCI)** que se caracteriza por mejorar la producción global de algodón tanto para las personas que la producen, para el medio ambiente en el que crece y para un mejor futuro del sector.

Al largo de este año 2024, se incorporará algodón reciclado en parte de nuestros productos MY DRAP.

PACKAGING SOSTENIBLE

Nuestros productos se envasan utilizando materiales sostenibles, como el cartón certificado con FSC.

Trabajamos para garantizar que nuestros productos se distribuyan en envases con la menor huella ambiental.

NUESTRA INNOVACIÓN

I+D+ECO

Innovamos continuamente para diseñar nuevos productos y re-diseñar clásicos incorporando criterios ecológicos. Teniendo en cuenta todo el ciclo de vida de los productos.

Trabajamos para garantizar que nuestros productos se distribuyan en envases con la menor huella ambiental.

Ponemos el foco en el ahorro de materias primas (tejido o hilo de costura) durante la conceptualización, diseño y fabricación del producto final. Cuanto más pequeño es el producto, más ahorro obtenemos.

Además, nuestra tecnología única patentada sin costuras evita realizar dobladillos y reduce el uso de tejido e hilo.



INNOVACIÓN EN NUESTROS PRODUCTOS

Algunos desarrollos conseguidos:

- **BEEDRAP:** un sustitutivo del papel de plata o papel film fabricado a partir de algodón 100 % y cera de abeja.

Desarrollos en proceso:

- Sustitución de los delantales plastificados por un polímero de fécula de patata sobre tejido de algodón 100 %.
- Trabajamos en obtener un grado mayor de compostabilidad de nuestros productos **MY DRAP**.

NUESTROS PROCESOS DE PRODUCCIÓN

PRODUCCIÓN RESPONSABLE

En nuestro proceso de mejora continua controlamos consumos de energía, tanto gas como electricidad, y agua diariamente de nuestras líneas de producción.

Esto nos permite por un hacer el análisis del impacto de nuestra actividad para luego aplicar acciones de mejora dirigidas a la eficiencia energética y a la reducción de la huella hídrica.

INNOVACIÓN EN NUESTROS PROCESOS DE PRODUCCIÓN

Desarrollos en proceso:

- Trabajamos constantemente para buscar una reutilización total del sobrante de nuestro tejido natural con empresas del mismo sector.
- Estudiamos como obtener energía verde de proximidad para un autoconsumo.

NUESTRA GESTIÓN AMBIENTAL

COMPROMISO DE CUMPLIMIENTO DE REQUISITOS LEGALES Y OTROS

Disponemos de un sistema online a través del cual gestionamos el cumplimiento de requisitos legales en materia medioambiental de temas de medio ambiente, seguridad industrial y prevención de riesgos laborales.

Hemos definido un Plan de sostenibilidad 2021-2025 con objetivos de mejora continua y con medidas que se engloban dentro del marco de los 17 ODS de Naciones Unidas. Trabajamos bajo el régimen de Autorización Ambiental más restrictiva que existe en la normativa estatal y cada dos o cuatro años realizamos una inspección ambiental completa.

EFICIENCIA ENERGÉTICA

Disponemos de una planta de cogeneración gracias a la cual podemos producir agua caliente y vapor.

TRATAMIENTO DEL AGUA RESIDUAL

Limpiamos nuestras aguas residuales con una primera depuración en nuestra propia depuradora con tratamientos fisicoquímicos y biológicos y, una segunda depuración en EDAR municipal. Nos abastecemos de agua de pozos locales y realizamos controles periódicos de la calidad del agua.

CONTROL DE LAS EMISIONES ATMOSFÉRICAS

Realizamos controles periódicos de nuestros focos de emisión para garantizar que se encuentran dentro de los límites de la normativa.

GESTIÓN DE RESIDUOS

Nuestro foco está puesto en mejorar continuamente la minimización, segregación, reciclaje y valorización de nuestros residuos, sobre todo, en nuestro residuo textil.

Miembros de Better Cotton Initiative (BCI)

Mejorar la producción global de algodón para las personas que la producen, para el medioambiente en el que crece y para un futuro mejor del sector.



Emisiones atmosféricas

Realizamos controles anuales de nuestros focos de emisión.

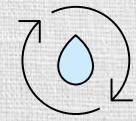

Gestión de aguas

Hacemos un control diario de todo el circuito de agua, limpiamos nuestras aguas residuales y hacemos un consumo.



Materia prima 100 % natural

Materias primas de calidad responsables social y medioambientalmente.



I + D + ECO

Innovamos continuamente para diseñar nuevos productos y rediseñar clásicos incorporando criterios ecológicos.

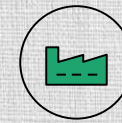

Fábrica

Disponemos de una planta de cogeneración que nos permite reducir el consumo de gas natural.



Proveedores

Evaluamos anualmente todos nuestros proveedores bajo criterios de sostenibilidad.

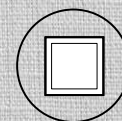
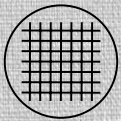

Tecnología Seamless patentada de Texia

Basada en la ausencia de costuras, nos permite eliminar un eslabón entero en nuestro proceso de producción. Reducimos el impacto energético.

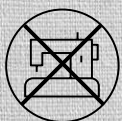

Ahorro en tiempo, transporte y mano de obra.



Producción local

Nuestras instalaciones están ubicadas en la provincia de Barcelona y cumplimos las normativas europeas.



Gestión de residuos

Mejoramos continuamente la segregación, reciclaje y valorización de nuestros residuos.

NUESTRAS CERTIFICACIONES

CERTIFICACIONES



GOTS

Norma líder a nivel mundial que certifica la confección de textiles fabricados con fibra orgánica y estrictos criterios medioambientales.

GOTS: EGL/192987



OEKO-TEX STANDARD 100®

Sistema mundialmente conocido que verifica que no hay sustancias nocivas ni en textiles ni en las fases de la fabricación de un determinado producto.

OEKOTEX: 2021OK179



Miembro del BCI

El programa Better Cotton Initiative (BCI) se caracteriza por mejorar la producción global de algodón para las personas que la producen, para el medio ambiente en el que crece y para un futuro mejor del sector.



GRS

La certificación Global Recycled Standard (GRS) completa la del Recycled Claim Standard (RCS) y permite garantizar que los materiales textiles sean reciclados respetando criterios medioambientales y sociales.

GRS: EGL/192987



ISO 14001:2015

Recoge la importancia creciente de la gestión ambiental durante los procesos de negocio en las empresas y considera que el liderazgo es una pieza fundamental para que el Sistema de Gestión Ambiental funcione correctamente.

ISO: M.0278.23



Compostabilidad

El certificado de compostabilidad emitido por AITEX garantiza que un producto, envase o material es biodegradable en un medio de compostaje siendo el producto final apto para utilizarlo como compost.

Compostabilidad: 2024AN0036

NUESTRAS CERTIFICACIONES

CERTIFICACIONES EN TRÁMITE



STeP by OEKO-TEX®

Sistema de certificación que otorga diferenciación y distingue a la empresa de la cadena textil por su compromiso en relación a una producción sostenible.



MADE IN GREEN

Certificación más exigente que existe actualmente en cuanto a salud, sostenibilidad medio ambiental y responsabilidad social corporativa, que garantiza al consumidor final que los artículos certificados no contienen sustancias químicas perjudiciales para la salud y han sido fabricados respetando el medio ambiente y los derechos humanos de los trabajadores.

NUESTROS COMPROMISOS

Desde TEXIA **seguimos trabajando en la mejora continua** implementando aquellas acciones que nos ayuden a reducir nuestro impacto ambiental.

A través de esta Política Ambiental queremos reflejar el liderazgo en la **estrategia de sostenibilidad de TEXIA GUASCH GROUP** y nuestro firme compromiso con la protección del medioambiente.

Entre nuestros **compromisos prioritarios de sostenibilidad** para los próximos años incluimos acciones para mitigar nuestras emisiones, minimizar el consumo de agua y productos químicos y utilizar solo materias primas de fuentes sostenibles.

Compromisos que asumimos para 2030:

En descarbonización:

- reducir un 30 % las emisiones de alcance 1 y 2 asociadas a nuestro proceso productivo para 2025.
- reducirlas hasta un 80 % para 2030.

En materias primas:

- 80 % de algodón BCI para 2025
- 100% de fibras recicladas en todos nuestros productos para 2030

MENSAJE DE NUESTRO CEO



En TEXIA hace muchos años que tenemos claro que la sostenibilidad no es un concepto vacío al que recurrir por obligación, sino el eje sobre el que pivota nuestro decálogo de 'misión, visión, valor'.

Desde que me puse al frente de la empresa junto a mis hermanos teníamos claro que debíamos crecer, pero no de cualquier forma ni a cualquier precio. Una misión que parecía casi imposible en un sector como el textil, donde algunos elementos de la cadena de valor se encontraban fuera de nuestra zona de influencia.

Unos años después, puedo decir con orgullo que lo hemos logrado. Hoy tenemos un control casi total de la cadena de valor y podemos aplicar de manera más coherente los valores en los que creemos. Igualmente, por nuestro carácter inconformista, estamos convencidos que aun queda mucho camino por recorrer.

TEXIA es una empresa en constante evolución, sobre todo en la búsqueda de la eficiencia en los procesos y en el producto final a través de la innovación. Somos fabricantes y nos impulsa el lograr hacer más con menos y optimizar nuestros modelos de producción. También la tecnología seamless, el elemento que da sentido a la empresa.

Estamos ante un reto apasionante y lo afrontamos con la máxima ilusión. Estoy orgulloso de estar al frente de un equipo talentoso y entusiasta que está convencido de estar en el camino correcto. Sin ese convencimiento sería imposible asumir el propósito que nos impulsa como empresa.



Carlos Guasch



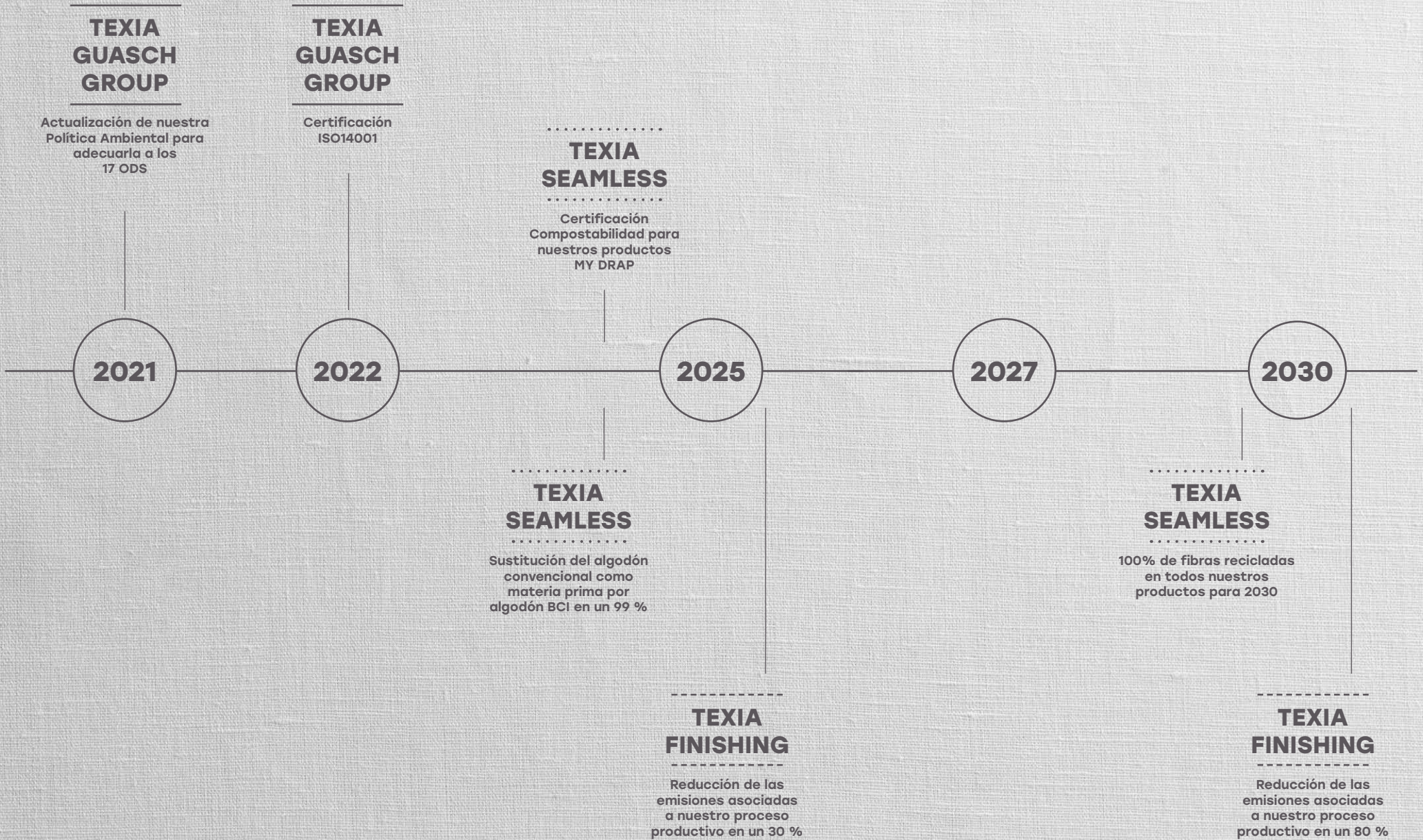

TEXIA
• 1917 •

Pol. Ind. El Mas s/n 08691 | Monistrol de Montserrat
Barcelona | Spain | +34 938 350 635

info@texia.com
texia.com